



# Use And Care

## GUIDE



A Note to You .....	2
Ice Maker Safety .....	3
Parts and Features .....	4
Using Your Ice Maker ....	5
Cleaning Your Ice Maker .....	9
Vacation and Moving Care .....	16
Troubleshooting .....	18
Requesting Assistance or Service .....	19
Index .....	21
Warranty .....	22

In the U.S.A. for assistance or service,  
call the Consumer Assistance Center:

**1-800-253-1301**

In Canada for assistance  
or service, see page 20.

**AUTOMATIC ICE MAKER**

# A Note to You

## Thank you for buying a WHIRLPOOL\* appliance.

Because your life is getting busier and more complicated, WHIRLPOOL appliances are easy to use, save time, and help you manage your home better. To ensure that you enjoy years of trouble-free operation, we developed this Use and Care Guide. It is full of valuable information about how to operate and maintain your appliance properly and safely. Please read it carefully.

Also, please complete and mail the **Product Registration Card** provided with your appliance. The card helps us notify you about any new information for your appliance.

## Please record your model's information.

Whenever you call to request service on your appliance, you need to know your complete model number and serial number. You can find this information on the model and serial number label/plate (see diagram on page 4 for location of plate).

Please also record the purchase date of your appliance and your dealer's name, address, and telephone number.

Model Number \_\_\_\_\_

Serial Number \_\_\_\_\_

Purchase Date \_\_\_\_\_

Dealer Name \_\_\_\_\_

Dealer Address \_\_\_\_\_

Dealer Phone \_\_\_\_\_

**Keep this book and the sales slip together in a safe place for future reference.**

**In the U.S.A., call our Consumer Assistance Center toll free.**

**1-800-253-1301**

**In Canada, for assistance or service, see the "Requesting Assistance or Service" section.**

# Ice Maker Safety

## Your safety and the safety of others is very important.

We have provided many important safety messages in this manual and on your appliance. Always read and obey all safety messages.



This is the safety alert symbol.

This symbol alerts you to hazards that can kill or hurt you and others.

All safety messages will be preceded by the safety alert symbol and the word "DANGER" or "WARNING." These words mean:

**! DANGER**

You will be killed or seriously injured if you don't follow instructions.

**! WARNING**

You can be killed or seriously injured if you don't follow instructions.

All safety messages will identify the hazard, tell you how to reduce the chance of injury, and tell you what can happen if the instructions are not followed.

## IMPORTANT SAFETY INSTRUCTIONS

**WARNING** – To reduce the risk of fire, electric shock, or injury when using your ice maker, follow these basic precautions:

- Plug into grounded 3 prong outlet.
- Do not remove ground prong.
- Do not use an adapter.
- Do not use an extension cord.
- Disconnect power before cleaning.
- Disconnect power before servicing.
- Replace all panels before operating.
- Use two or more people to move or install ice maker.

**– SAVE THESE INSTRUCTIONS –**

## Help us help you

Please be sure your ice maker:

- Is installed where it is protected from the elements.
- Is located so that the front is not blocked to restrict incoming or discharged air flow.
- Is properly leveled.
- Is located in a well ventilated area with temperatures above 55°F (13°C) and below 110°F (43°C). Best results are obtained at temperatures between 70°F (21°C) and 90°F (32°C).
- Is properly connected to a water supply and drain.
- Is connected only to the proper kind of outlet, with the correct electric supply and grounding. A 120 Volt, 60 Hz., 15 Amp fused electrical supply is required.

**NOTE:** Time delay fuse or circuit breaker is recommended.

- Is not used by anyone unable to operate it properly.
- Is used only to do what ice makers are designed to do.
- Is properly maintained.

# Parts and Features

This section contains captioned illustrations of your appliance. Use them to become familiar with the location and appearance of all parts and features.

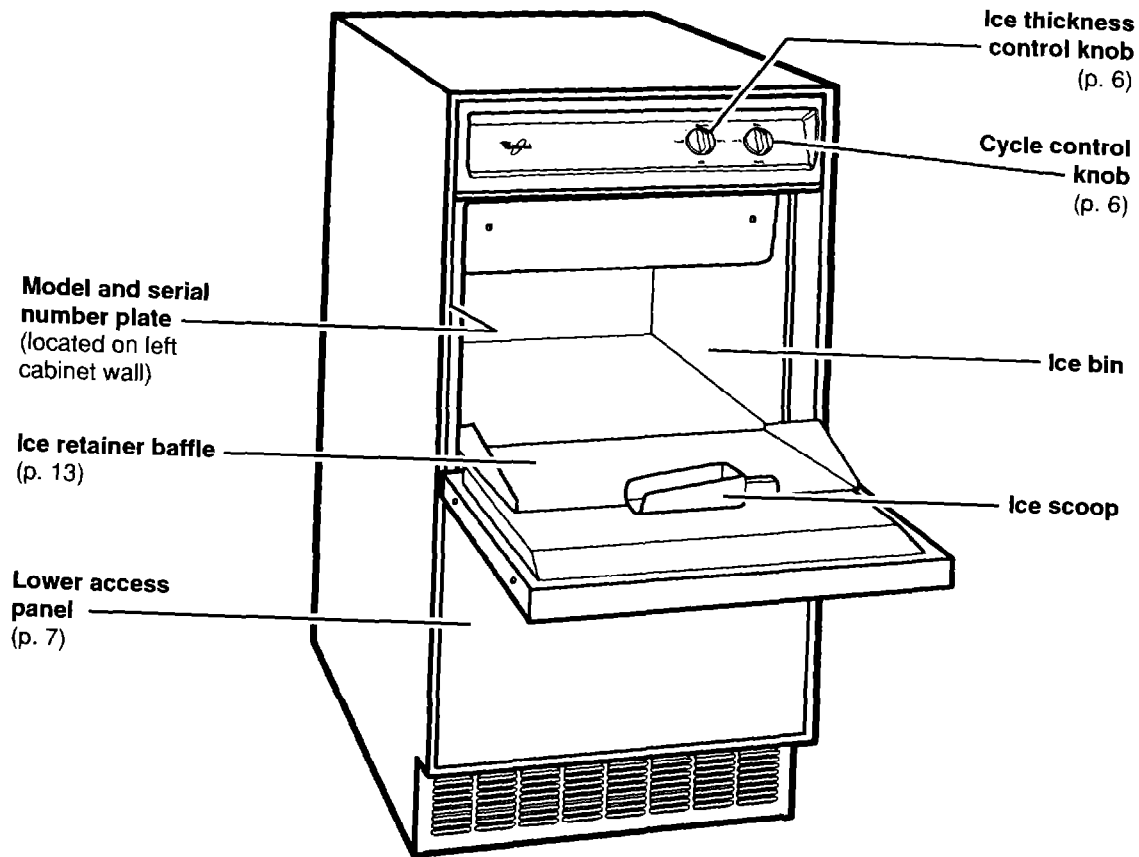

# Using Your Ice Maker

In order to obtain the best possible results from your ice maker, you must operate it properly. This section will tell you how to do just that.

	<b>⚠ WARNING</b>
	<b>Electrical Shock Hazard</b> <b>Plug into a grounded 3 prong outlet.</b> <b>Do not remove ground prong.</b> <b>Do not use an adapter.</b> <b>Do not use an extension cord.</b> <b>Failure to follow these instructions can result in death, fire, or electrical shock.</b>

## Understanding how your ice maker works

1. Water is constantly circulated over a freezing plate. As the water freezes into ice, the minerals in the water are rejected. This produces a sheet of ice with a low mineral content.

**NOTE:** The ice maker is designed to make clear ice from the majority of water sources on a daily basis. If your results are unsatisfactory, water may need to be filtered or treated. See "Filtering and treating water" on page 15.

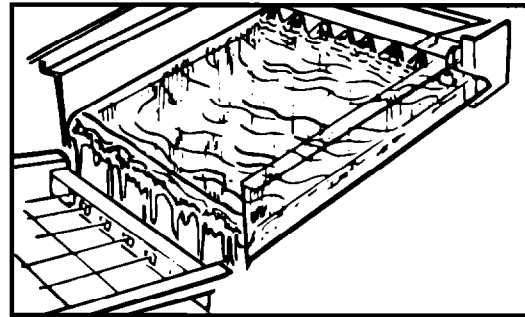

2. When the desired thickness is reached, the ice sheet is released and slides onto a cutter grid. The grid divides the sheet into individual cubes.
3. The water containing the rejected minerals is drained after each freezing cycle.
4. Fresh water enters the machine for the next ice making cycle.

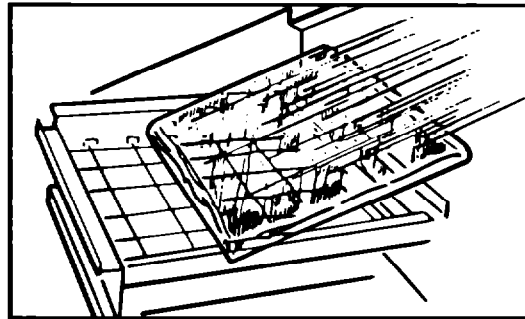

5. Cubes fall into the storage bin. When the bin is full, the ice maker shuts off automatically and restarts when more ice is needed.

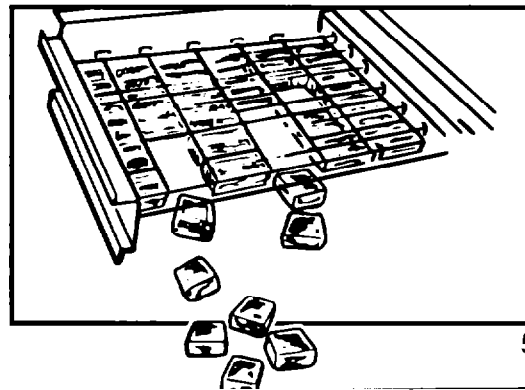

## Setting the controls

1. Select ice thickness. The ice maker has been preset to produce ice approximately  $\frac{1}{2}$ " (13 mm) thick, while operating in a room temperature of 70°F (21°C).

Operation in different room temperatures may require readjusting the Ice Thickness Control Knob toward "THICK" or "THIN."

Best operation will be obtained with ice  $\frac{1}{2}$ " (13 mm) to  $\frac{5}{8}$ " (16 mm) thick.

If operating in a warm room (above 90°F [32°C]) **do not** set control to maximum thickness or the unit may malfunction.

2. To start the normal ice making cycle, turn the Cycle Control Knob to "ON."
3. To stop ice maker operation, turn Cycle Control Knob to "OFF."

The "CLEAN" setting is used whenever solutions are circulated through the ice maker for cleaning. Only the water pump operates at this setting. See "Cleaning the ice maker system" on page 11 for specific instructions.

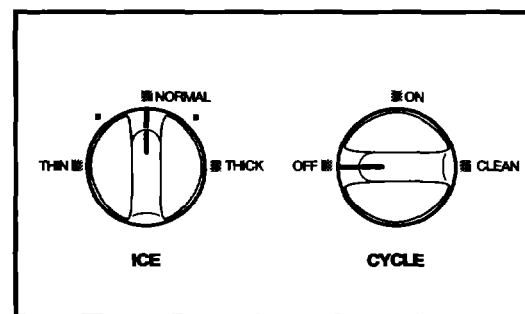
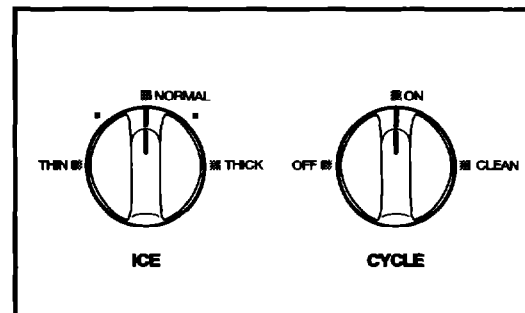

## Changing the bin door panel

You can easily change the color of the front panel on the storage bin door. Two colors are available: Black and White.

### To change bin door panel:

1. Open the storage bin door. Remove the 2 screws on the top of the door, which hold the handle.
2. Loosen the screws in both of the side trim pieces.
3. Remove the handle and the handle insert.

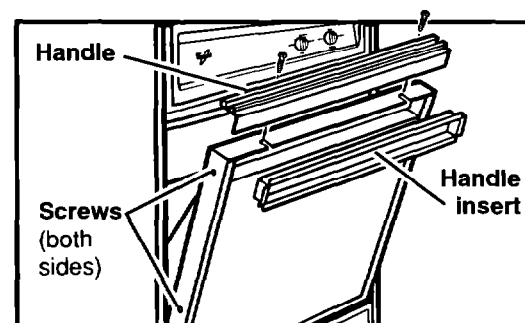

- Carefully slide the panel out. You will find the reverse side is white. For units with white panels showing, the reverse side will be black.
- Choose the color you want to show and carefully slide the panel back into the door.  
**NOTE:** Be careful not to scratch the panel as it is inserted.
- Replace the handle insert and tighten the screws in both side trim pieces. Replace the handle and the screws.

**NOTE:** You can make a decorative wood front to match existing cabinets. The panel should be  $\frac{1}{4}$ " (6 mm) thick and 17" x 11 $\frac{1}{4}$ " (433 mm x 286 mm). Remove the color panel and break off the ribs on the door insulation to allow for wood thickness.

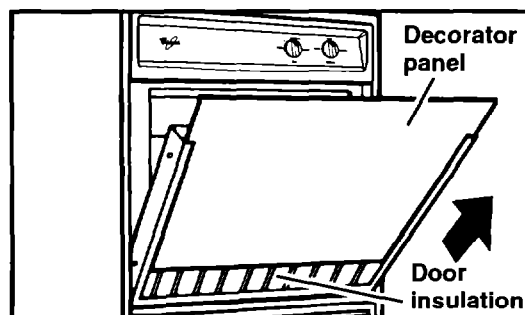

## Changing the lower access panel



### ⚠ WARNING

#### Electrical Shock Hazard

Disconnect power before servicing.  
Replace all panels before operating.  
Failure to do so can result in death or electrical shock.

- Unplug ice maker or disconnect power.
- Remove the 2 screws in the lower access panel and the one screw from the center of the front panel support. (Open bin door slightly for better access to the screw.) Pull the bottom forward and then pull down to remove the lower access panel.

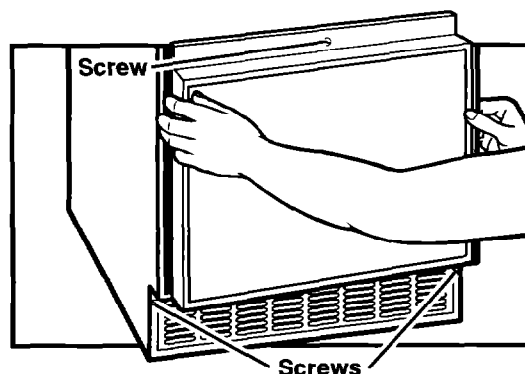

continued on next page

## USING YOUR ICE MAKER

3. Remove the 2 screws from the top panel trim and remove the top trim.

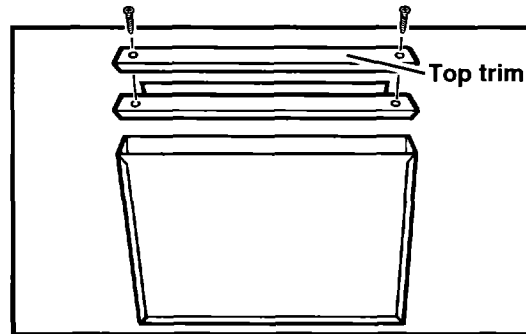

4. Carefully slide the panel out.
5. Choose the color you want to show and carefully slide the panel back into the lower access panel.  
**NOTE:** Be careful not to scratch the panel as it is inserted.
6. Replace the top trim and screws. Replace the lower access panel assembly and screws.

**NOTE:** You can make a decorative wood front to match existing cabinets. The panel should be  $\frac{1}{4}$ " (6 mm) thick and  $17" \times 11\frac{5}{16}"$  (433 mm x 303 mm). Remove the color panel and spacers to allow for wood thickness.

7. Plug in ice maker or reconnect power.

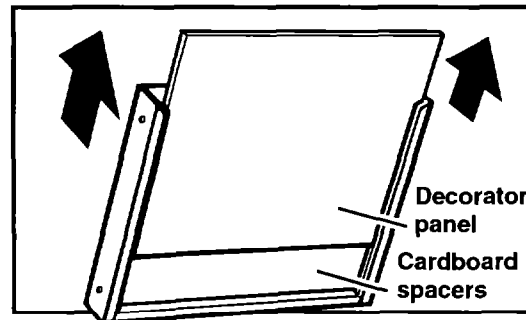



# Cleaning Your Ice Maker

Periodically inspect and clean the ice maker to keep it operating at peak efficiency and to prevent premature failure of system components.

Both the ice making system and the air cooled condenser need to be cleaned regularly.

The minerals rejected from the circulating water during the freezing cycle will eventually form a hard scaly deposit in the water system which prevents a rapid release of the ice from the freezing plate.

Clean the ice and water system periodically to remove mineral scale buildup. Frequency of cleaning depends on water hardness. With hard water (15 to 20 grains/gal. [4 to 5 grains/liter]), cleaning may be required as frequently as every 6 months.

## Cleaning exterior surfaces

Wash the exterior enamel surfaces and gaskets with warm water and mild soap or detergent. Wipe and dry. Regular use of a good household appliance cleaner and wax will help protect the finish.

**Do not use abrasive cleaners on enamel surfaces as they may scratch the finish.**

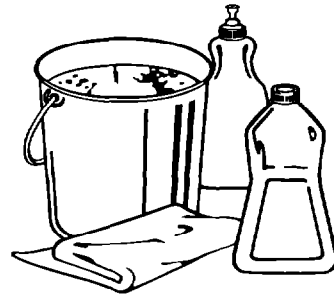

## Cleaning the condenser



### ⚠ WARNING

#### Electrical Shock Hazard

Disconnect power before cleaning.  
Replace all panels before operating.  
Failure to do so can result in death or electrical shock.

#### A dirty or clogged condenser:

- Prevents proper airflow.
  - Reduces ice making capacity.
  - Causes higher than recommended operating temperatures which may lead to component failure.
1. Unplug ice maker or disconnect power.
  2. Remove the 2 screws in the lower access panel area and the one screw from the center of the front panel support. (Open bin door slightly for better access to the screw.)
  3. Pull the bottom forward and then pull down to remove the lower access panel.
  4. Remove dirt and lint from the condenser fins and the unit compartment with a brush attachment attached to a vacuum cleaner.
  5. Replace the lower access panel and screws. The top of the access panel needs to be secured under the 2 metal tabs before replacing the screws.
  6. Plug in ice maker or reconnect power.

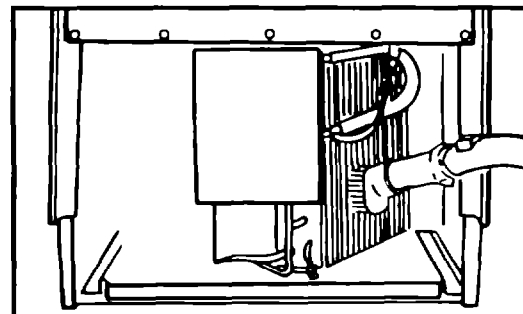
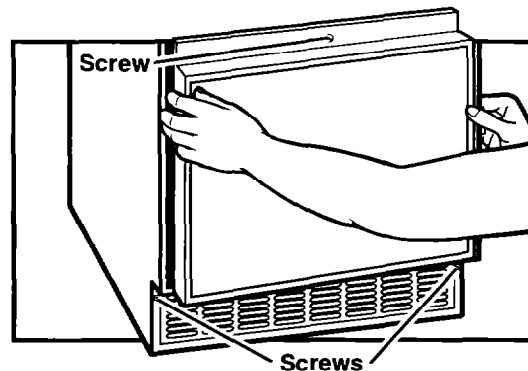

## Cleaning the ice maker system

1. Turn the Cycle Control Knob to "OFF."
2. Remove the 2 thumb screws and slide the ice cutter grid forward, out of the 2 slots near the water pan.
3. Unplug the electrical harness.  
**NOTE:** Any ice on the grid should be melted under running warm water. Attempting to pick the ice slab off the grid may stretch and damage grid wires.
4. Remove all ice from the storage bin and the freezing plate.
5. Drain the water pan by removing the drain plug and then replace the plug.

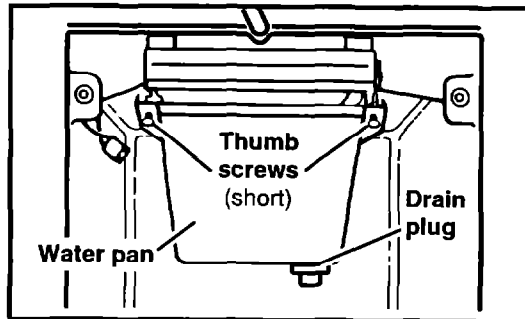
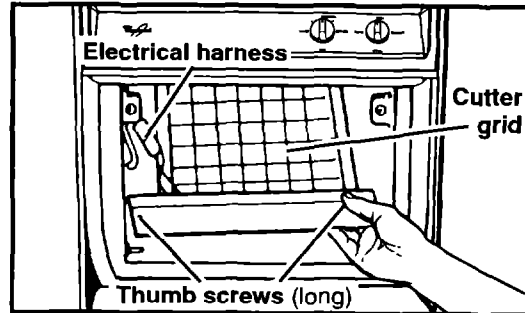

continued on next page

## CLEANING YOUR ICE MAKER

6. Pour 2 quarts (2 L) of hot water into the water pan and turn the Cycle Control Knob to "CLEAN." This step warms up the system and allows the cleaning solution to be more effective. Allow to circulate 5 minutes. Turn the Cycle Control Knob to "OFF" and drain.

Prepare the cleaning solution by thoroughly mixing 6 oz. (170 gm) of powdered citric acid or phosphoric acid into 2 quarts (2 L) of hot water. Commercial ice machine cleaners are also available in liquid form and should be mixed according to instructions on the label.

7. Pour cleaning solution into water pan and turn the Cycle Control Knob to "CLEAN." If solution foams while pouring, stop until foaming subsides, then add balance of solution. Allow solution to circulate until scale has dissolved. The circulating solution may not contact scale on the side flanges of the freezing plate. To remove this scale, wear rubber gloves and use a stainless steel sponge or pad dipped in cleaning solution to scrub the side flanges until scale is removed. Generally scale will be dissolved in 15 to 30 minutes. Severe scale formation may require repeating the cleaning process with a fresh quantity of solution if the scale has not dissolved after 30 minutes.
8. Turn the Cycle Control Knob to "OFF" and drain.
9. Follow cleaning with 2 fresh water rinses, circulating each rinse for 5 minutes, and drain.
10. This completes the "in place" cleaning and sanitizing of the water system and freezing plate. Other interior components must also be cleaned and sanitized.

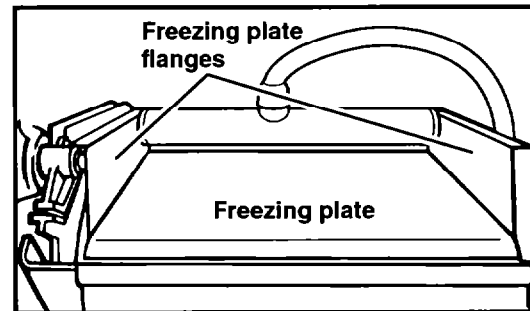
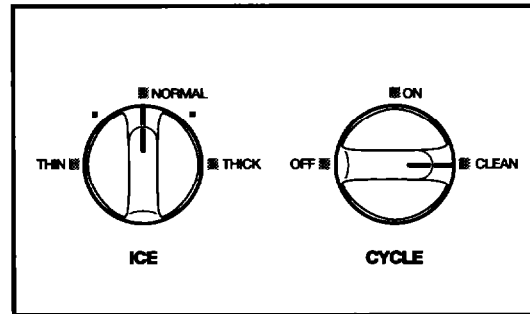

## Cleaning the interior components



### ⚠ WARNING

#### Electrical Shock Hazard

Disconnect power before cleaning.  
Replace all panels before operating.  
Failure to do so can result in death or electrical shock.

1. Unplug ice maker or disconnect power.
2. Open the storage bin door and remove any ice that is in the bin.
3. Remove ice retainer baffle by flexing it and then slide it off the studs.
4. Remove the ice cutter grid by unscrewing the 2 thumb screws, sliding the grid forward, and unplugging the electrical wire harness.

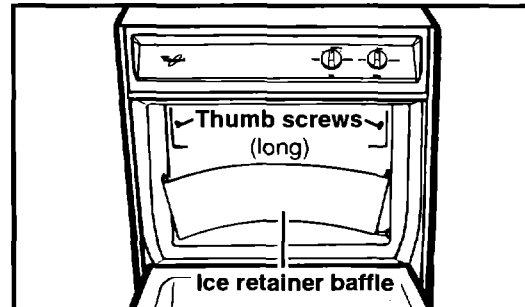

5. Remove the water pan by unscrewing and removing the 2 thumb screws and washers.

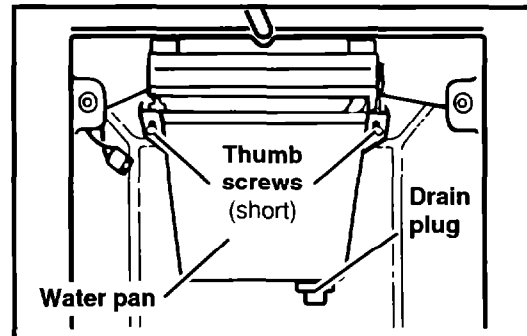

6. Remove the hose from the water pump.

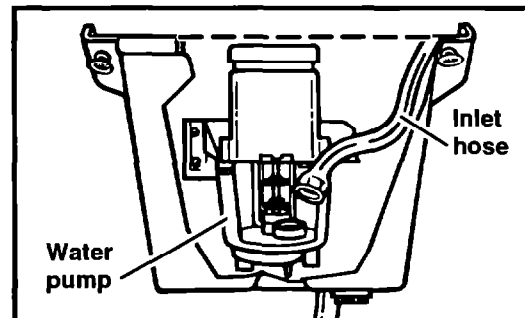

continued on next page

## CLEANING YOUR ICE MAKER

7. Remove the water distributor from the freezing plate. It is held in place by rubber end caps. Remove the inlet hose and clean all water distributor holes and the small orifice in the inlet side of the water distributor. When replacing the water distributor, make sure the end caps are located in the freezing plate holes and that the water distributor holes face down.
8. Wash the **interior components** (ice retainer baffle, cutter grid, water pan, inlet hose, and water distributor) and the storage bin, door gasket, and ice scoop with mild soap or detergent and warm water. Rinse in clean water. These components should also be cleaned in a solution of 1 tablespoon (15 mL) of household bleach in 1 gallon (3.8 L) warm water. Rinse again thoroughly in clean water.  
**Do not wash plastic parts in dishwasher. They cannot withstand temperatures above 145°F (63°C).**
9. Replace the interior components: water distributor, inlet hose, and water pan.
10. Check the following:
  - Hose from water valve is in water pan.
  - Rubber drain plug is in water pan.
  - Water distributor is located properly and holes are facing down.
  - Hose is reconnected to pump and water distributor.
  - Hose from water pan is inserted into storage bin drain opening.
11. Reconnect electrical harness, slide cutter grid into place, and tighten the thumb screws. Replace the ice retainer baffle.
12. Plug in ice maker or reconnect power.
13. Reset the controls. See "Setting the controls" on page 6.

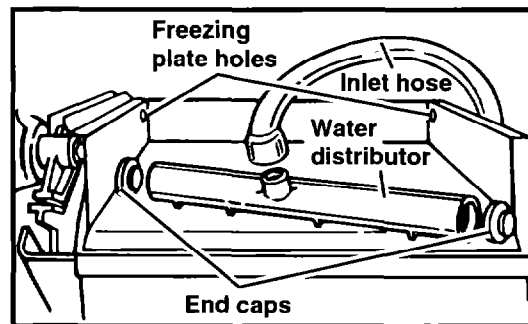

---

### **Filtering and treating water**

In some areas it may be beneficial to filter or treat the water being supplied to the ice maker. It can improve the reliability of the machine, reduce water system maintenance, and produce the best quality of ice.

The installation of a polyphosphate feeder will generally reduce scale buildup and the ice maker will require less frequent cleaning.

Municipal water systems are generally treated with chlorine to maintain a safe drinkable water supply. Activated carbon filters will sufficiently remove the residual chlorine from the water to reduce surface staining of stainless steel materials in the ice maker.

For more information on filtering and treating the water, see the dealer from whom you purchased your ice maker.

# Vacation and Moving Care



## ⚠ WARNING

**Electrical Shock Hazard**

**Disconnect power before servicing.**

**Replace all panels before operating.**

**Failure to do so can result in death or electrical shock.**

### To shut down the ice maker:

1. Unplug ice maker or disconnect power.
2. Remove all ice from storage bin.
3. Shut off the water supply.
4. Remove the 2 screws in the lower access panel and the one screw from the center of the front panel support. (Open bin door slightly for better access to the screw.) Pull the bottom forward and then pull down to remove the lower access panel.

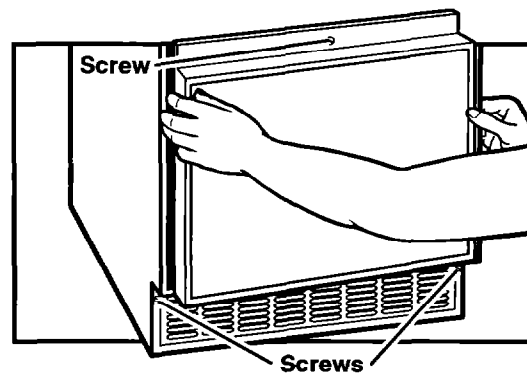

5. Disconnect the inlet and outlet lines to water valve. Allow these lines to drain and then reconnect to the valve.
6. Replace lower access panel and screws.

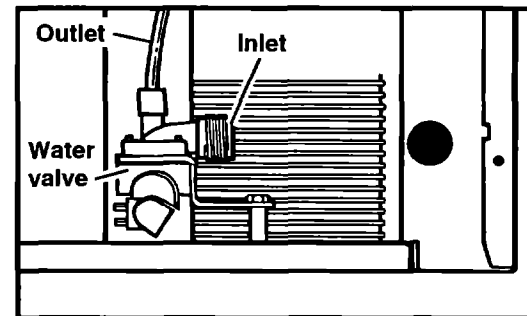



## VACATION AND MOVING CARE

7. Drain water from water pan by removing drain plug. Also, remove water from drain line.
8. Before using again, clean the ice maker and storage bin.
9. Plug in ice maker or reconnect power.

**NOTE:** All components of the ice maker are permanently lubricated at the factory. They should not require any additional oiling throughout the normal life of the machine.

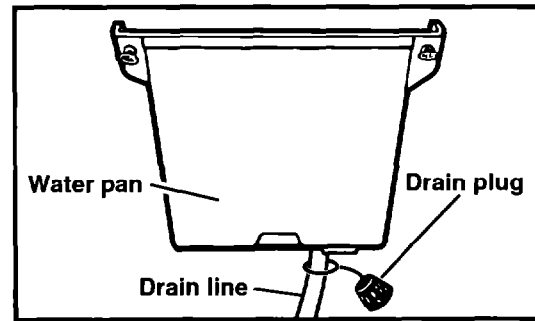

# Troubleshooting

Performance problems often result from little things you can find and fix without tools of any kind. Please check the chart below for problems you can fix. It could save you the cost of a service call.

<b>PROBLEM</b>	<b>POSSIBLE CAUSE</b>
<b>Unit does not run</b>	<ul style="list-style-type: none"> <li>• Cycle Control Knob must be in the "ON" position.</li> <li>• Check to see that power cord is plugged in.</li> <li>• Check for blown fuse or tripped circuit breaker in electrical supply to machine.</li> <li>• Room temperature must be above 55°F (13°C). Otherwise, bin thermostat may sense cold room temperature and shut off even though bin is not full of ice. Also, unit may not restart once it does shut off.</li> </ul>
<b>Unit runs but produces no ice</b>	<ul style="list-style-type: none"> <li>• Cycle Control Knob must be in the "ON" position.</li> <li>• Check water supply to make sure it is open.</li> <li>• If ice maker is to be operated at an elevation of 2,000 feet (600 m) or more above sea level, both the Bin Thermostat and the Ice Thickness Thermostat will need to be recalibrated. Call your dealer or an authorized service group to have the necessary changes made.</li> </ul>
<b>Unit runs but produces very little ice</b>	<ul style="list-style-type: none"> <li>• Room temperature may be extremely high, more than 90°F (32°C). In this case, it is normal for ice production to be low.</li> <li>• Dirt or lint may be blocking the airflow through the condenser. Condenser needs to be cleaned.</li> <li>• Check to see if the unit has a scale buildup in water and freezing system. Clean, if necessary.</li> </ul>
<b>Grid is not cutting ice sheets</b>	<ul style="list-style-type: none"> <li>• Check the grid harness plug to make sure the connection is secure.</li> </ul>
<b>Taste in ice cubes</b>	<ul style="list-style-type: none"> <li>• There may be an unusually high mineral content in water supply. Water may need to be filtered or treated.</li> <li>• Do not store any foods in the ice bin.</li> <li>• Packaging material not all removed.</li> </ul>

# Requesting Assistance or Service

Before calling for assistance or service, please check "Troubleshooting" on page 18. It may save you the cost of a service call. If you still need help, follow the instructions below.

## For service or assistance in the U.S.A.:

### 1. If you need assistance† ...

Call the Whirlpool Consumer Assistance Center telephone number. Dial toll free from anywhere in the U.S.A.:



**1-800-253-1301**

and talk with one of our trained consultants. The consultant can instruct you in how to obtain satisfactory operation from your appliance or, if service is necessary, recommend a qualified service company in your area.

If you prefer, write to:

Whirlpool Brand Home Appliances  
Consumer Assistance Center  
c/o Correspondence Dept.  
2000 North M-63  
Benton Harbor, MI 49022-2692

Please include a daytime phone number in your correspondence.

### 2. If you need service† ...

Whirlpool has a nationwide network of authorized Whirlpool service companies. Whirlpool service technicians are trained to fulfill the product warranty and provide after-warranty service, anywhere in the United States. To locate the authorized Whirlpool service company in your area, call our Consumer Assistance Center telephone number (see Step 1) or look in your telephone directory Yellow Pages under:

• **APPLIANCE-HOUSEHOLD-MAJOR, SERVICE & REPAIR**

- See: Whirlpool Appliances or Authorized Whirlpool Service (Example: XYZ Service Co.)

• **WASHING MACHINES & DRYERS, SERVICE & REPAIR**

- See: Whirlpool Appliances or Authorized Whirlpool Service (Example: XYZ Service Co.)

### 3. If you need FSP\* replacement parts ...

FSP is a registered trademark of Whirlpool Corporation for quality parts. Look for this symbol of quality whenever you need a replacement part for your WHIRLPOOL\* appliance. FSP replacement parts will fit right and work right, because they are made to the same exacting specifications used to build every new WHIRLPOOL appliance.

To locate FSP replacement parts in your area, refer to Step 2 or call the Whirlpool Consumer Assistance Center number in Step 1.

### 4. If you are not satisfied with how the problem was solved ...

- Contact the Major Appliance Consumer Action Program (MACAP). MACAP is a group of independent consumer experts that voices consumer views at the highest levels of the major appliance industry.
- Contact MACAP only when the dealer, authorized servicer, and Whirlpool have failed to resolve your problem.  
Major Appliance Consumer Action Program  
20 North Wacker Drive  
Chicago, IL 60606
- MACAP will in turn inform us of your action.

#### † When asking for help or service:

Please provide a detailed description of the problem, your appliance's complete model and serial numbers, and the purchase date. (See page 2.) This information will help us respond properly to your request.

**If you need assistance or service in Canada:**

**1. If the problem is not due to one of the items listed in "Troubleshooting"† ...**

Contact the dealer from whom you purchased your appliance, or call the Inglis Limited Consumer Assistance Centre toll free, **8:30 a.m. – 6 p.m. (EST)**, at **1-800-461-5681**.



**2. If you need service† ...**

Contact your nearest Inglis Limited Appliance Service branch or authorized servicing outlet to service your appliance. (See list below.)

† When asking for help or service: Please provide a detailed description of the problem, your appliance's complete model and serial numbers, and the purchase date. (See the "A Note to You" section.) This information will help us respond properly to your request.

**Inglis Limited Appliance Service – Consumer Services**

**Direct service branches:**

<b>BRITISH COLUMBIA</b>		1-800-665-6788
<b>ALBERTA</b>		1-800-661-6291
<b>ONTARIO</b> (except 807 area code)	Ottawa area Outside the Ottawa area	1-800-267-3456 1-800-807-6777
<b>MANITOBA, SASKATCHEWAN</b> and 807 area code in ONTARIO		1-800-665-1683
<b>QUEBEC</b>	Montreal (except South Shore) South Shore Montreal Quebec City Sherbrooke	1-800-361-3032 1-800-361-0950 1-800-463-1523 1-800-567-6966
<b>ATLANTIC PROVINCES</b>		1-800-565-1598

**For further assistance**

If you need further assistance, you can write to Inglis Limited with any questions or concerns at:

Consumer Relations Department  
Inglis Limited  
1901 Minnesota Court  
Mississauga, Ontario L5N 3A7

Please include a daytime phone number in your correspondence.

# Index

This index is alphabetical. Look for the word or phrase you are interested in, then look for the page number.

<b>TOPIC</b>	<b>PAGE</b>	<b>TOPIC</b>	<b>PAGE</b>
CARE		PARTS AND FEATURES .....	4
Moving .....	16	RESPONSIBILITIES	
Vacation .....	16	Owner .....	3
CLEANING		SAFETY .....	3
Condenser .....	10	SERVICE	
Exterior surfaces .....	9	Parts .....	19, 20
Ice maker system .....	11	Requesting .....	19, 20
Interior components .....	13	TROUBLESHOOTING .....	18
CONTROLS		WARRANTY .....	22
Setting .....	6	WATER	
ELECTRICAL NEEDS .....	3	Filtering and treating .....	15
ICE MAKER			
Using .....	5-8		
PANELS			
Bin door, changing .....	6		
Lower access, changing .....	7		

# WHIRLPOOL\*

## Ice Maker Warranty (U.S.A.)

LENGTH OF WARRANTY	WE WILL PAY FOR
<b>FULL ONE YEAR WARRANTY</b> FROM DATE OF PURCHASE FOR RESIDENTIAL AND/OR LIGHT COMMERCIAL USE	FSP* replacement parts and repair labor to correct defects in materials or workmanship. Service must be provided by an authorized Whirlpool service company.
<b>FULL FIVE-YEAR WARRANTY</b> FROM DATE OF PURCHASE FOR RESIDENTIAL AND/OR LIGHT COMMERCIAL USE	FSP replacement parts and repair labor for the compressor if defective in materials or workmanship. Service must be provided by an authorized Whirlpool service company.
<b>WE WILL NOT PAY FOR</b>	
<p><b>A.</b> Service calls to:</p> <ol style="list-style-type: none"> <li>1. Correct the installation of your ice maker.</li> <li>2. Instruct you how to use your ice maker.</li> <li>3. Replace house fuses or correct house wiring or plumbing.</li> </ol> <p><b>B.</b> Repairs when ice maker is used in locations where usage exceeds ice making capabilities of unit (about 50 pounds in 24 hours). This ice maker is intended only for residential and/or light commercial use that does not exceed these capabilities.</p> <p><b>C.</b> Pickup and delivery. Your ice maker is designed to be repaired in the home.</p> <p><b>D.</b> Damage to your ice maker caused by accident, misuse, fire, flood, acts of God, or use of products not approved by us.</p> <p><b>E.</b> Repairs to parts or systems caused by unauthorized modifications made to the appliance.</p>	

4/97

**WHIRLPOOL CORPORATION SHALL NOT BE LIABLE FOR INCIDENTAL OR CONSEQUENTIAL DAMAGES.** Some states do not allow the exclusion or limitation of incidental or consequential damages, so this exclusion or limitation may not apply to you. This warranty gives you specific legal rights, and you may also have other rights which vary from state to state.

**Outside the United States a different warranty may apply. For details, please contact your authorized Whirlpool dealer.**

If you need service, first see the "Troubleshooting" section of this book. After checking "Troubleshooting," additional help can be found by checking the "Requesting Assistance or Service" section or calling our Consumer Assistance Center, toll free, **1-800-253-1301**, from anywhere in the U.S.A.

### **For warranty information in Canada:**

Please contact your authorized Whirlpool dealer or call the Consumer Assistance Centre at **1-800-461-5681** (toll free) between 8:30 a.m. and 6 p.m. EST from anywhere in Canada.

### **For assistance or service in Canada:**

If you need assistance or service in Canada, first see the "Troubleshooting" section of this book. After checking "Troubleshooting," additional help can be found by checking the "Requesting Assistance or Service" section.



# **G U I D E** **d'utilisation et d'entretien**



<b>Veillez noter .....</b>	<b>2</b>
<b>Importantes instructions de sécurité .....</b>	<b>3-4</b>
<b>Pièces et caractéristiques .....</b>	<b>5</b>
<b>Utilisation de la machine à glaçons .....</b>	<b>6</b>
<b>Nettoyage de la machine à glaçons .....</b>	<b>11</b>
<b>Précautions à prendre pour les vacances ou le déménagement .....</b>	<b>18</b>
<b>Dépannage .....</b>	<b>20</b>
<b>Demande d'assistance ou de service .....</b>	<b>22</b>
<b>Index .....</b>	<b>23</b>
<b>Garantie .....</b>	<b>24</b>

**1-800-461-5681**  
Téléphonez pour des questions ou commentaires.

**MACHINE À GLAÇONS AUTOMATIQUE**

# Veillez noter

## **Merci d'avoir acheté un appareil électroménager WHIRLPOOL\*.**

Comme votre vie devient plus affairée et plus compliquée, les appareils électroménagers Whirlpool sont faciles à utiliser, font économiser du temps et aident à mieux administrer votre foyer. Pour que ce produit puisse vous procurer de nombreuses années de service sans problème, nous avons préparé ce guide d'utilisation et d'entretien. Vous y trouverez de nombreux renseignements sur les méthodes d'entretien convenables et sur l'utilisation en sécurité de votre nouvel appareil. Veillez les lire attentivement.

Veillez aussi remplir et retourner la **carte d'inscription du produit**, fournie avec votre appareil. Cette carte nous aidera à vous tenir au courant de tout nouveau renseignement au sujet de votre appareil électroménager.

## **Veillez inscrire les renseignements concernant votre machine à glaçons.**

Si jamais vous avez besoin de service pour votre appareil ménager, vous devrez connaître le numéro de modèle et le numéro de série. Ces renseignements sont indiqués sur la plaque signalétique indiquant le numéro de modèle et le numéro de série. (voir schéma, page 4).

Veillez également noter la date d'achat du produit ainsi que les nom, adresse et numéro de téléphone du marchand.

Numéro de modèle \_\_\_\_\_

Numéro de série \_\_\_\_\_

Date d'achat \_\_\_\_\_

Nom du marchand \_\_\_\_\_

Adresse du marchand \_\_\_\_\_

Téléphone \_\_\_\_\_

**Conservez cette brochure et la facture de vente en lieu sûr pour référence ultérieure.**

**Notre numéro du Centre  
d'assistance aux consommateurs,  
sans frais d'interurbain.**

**1-800-461-5681**



# Importantes instructions de sécurité

## Votre sécurité et celle des autres est très importante.

Nous donnons de nombreux messages de sécurité importants dans ce manuel et sur votre appareil ménager. Assurez-vous de toujours lire tous les messages de sécurité et de vous y conformer.



Voici le symbole d'alerte de sécurité.

Ce symbole d'alerte de sécurité vous signale les dangers susceptibles de causer le décès et des blessures graves.

Tous les messages de sécurité seront précédés du symbole d'alerte de sécurité et du mot "DANGER" ou "AVERTISSEMENT". Ces mots signifient :

**⚠ DANGER**

Risque certain de décès ou de blessure grave si vous ne suivez pas les instructions.

**⚠ AVERTISSEMENT**

Risque possible de décès ou de blessure grave si vous ne suivez pas les instructions.

Tous les messages de sécurité identifient le danger et vous disent comment réduire le risque de blessure et ce qui peut se produire en cas de non-respect des instructions.

## IMPORTANTES INSTRUCTIONS DE SÉCURITÉ

**AVERTISSEMENT** – Pour réduire les risques d'incendie, de choc électrique ou des blessures lors de l'utilisation de la machine à glaçons, prendre quelques précautions fondamentales, y compris les suivantes :

- Brancher sur une prise à 3 alvéoles reliée à la terre.
- Ne pas enlever la broche de liaison à la terre.
- Ne pas utiliser un adaptateur.
- Ne pas utiliser un câble de rallonge.
- Débrancher la source d'alimentation électrique avant de commencer le nettoyage.
- Débrancher la source d'alimentation électrique avant l'entretien.
- Replacer tous les panneaux avant de faire la remise en marche.
- Utiliser deux ou plus de personnes pour déplacer et installer la machine à glaçons.

**– CONSERVER CES INSTRUCTIONS –**

## Aidez-nous à vous aider

Veillez vous assurer que la machine à glaçons :

- est installée là où elle est protégée des intempéries.
- est placée de telle manière que le devant n'est pas bloqué pour empêcher le passage de l'air.
- est bien mise de niveau.
- est située dans un endroit bien ventilé où la température restera au-dessus de 13°C (55°F) et au-dessous de 43°C (110°F). Pour un rendement maximum, placer la machine dans un endroit où la température se situe entre 21°C (70°F) et 32°C (90°F).
- est raccordée comme il faut à un tuyau d'alimentation d'eau et à un tuyau d'écoulement.

- est raccordée à une prise de courant appropriée, mise à la terre et fournissant le courant électrique voulu. L'alimentation électrique doit être de 120 volts, 60 Hz, de 15 A, protégée par fusible.

**REMARQUE :** Il est recommandé de se servir d'un fusible temporisé ou d'un disjoncteur.

- n'est pas utilisée par quiconque incapable de la faire fonctionner correctement.
- est utilisée seulement pour faire des glaçons.
- est bien entretenue.

# Pièces et caractéristiques

On présente dans cette section une illustration de l'appareil identifiant ses composants. L'utilisateur doit s'en servir pour se familiariser avec l'emplacement et l'apparence de tous les composants, et avec les caractéristiques de la machine à glaçons.

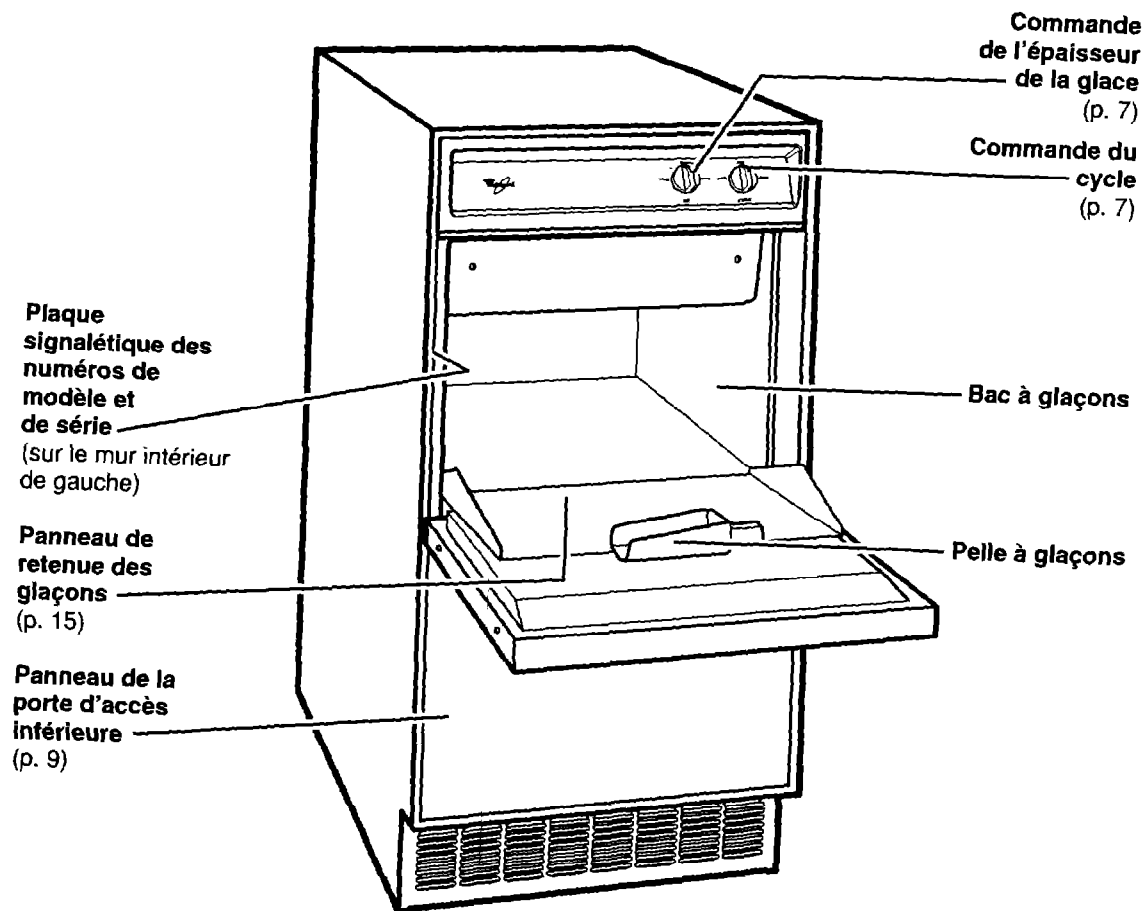

# Utilisation de la machine à glaçons

Il convient d'utiliser la machine à glaçons correctement pour en obtenir les meilleurs résultats. C'est précisément ce que décrit cette section.

	<b>⚠ AVERTISSEMENT</b>
	<p><b>Risque de choc électrique</b></p> <p><b>Brancher sur une prise à 3 alvéoles reliée à la terre.</b></p> <p><b>Ne pas enlever la broche de liaison à la terre.</b></p> <p><b>Ne pas utiliser un adaptateur.</b></p> <p><b>Ne pas utiliser un câble de rallonge.</b></p> <p><b>Le non-respect de ces instructions peut causer un décès, un incendie ou un choc électrique.</b></p>

## Comment fonctionne la machine à glaçons

1. L'eau circule constamment sur un plateau de congélation. Tandis que l'eau se congèle, les minéraux qu'elle contient sont expulsés. Il en résulte une plaque de glace transparente, à faible teneur en minéraux.

**REMARQUE :** La machine à glaçons est conçue pour quotidiennement produire des glaçons transparents avec la plupart des sources d'eau. En cas de résultats insatisfaisants, il faudra peut-être filtrer ou traiter l'eau. Voir "Filtration et traitement de l'eau" à la page 17.

2. Une fois qu'elle a atteint l'épaisseur désirée, la plaque de glace se dégage et glisse dans un plateau quadrillé, où elle est taillée en glaçons.
3. L'eau contenant les déchets minéraux est évacuée après chaque cycle de congélation.
4. De l'eau fraîche s'infiltré de nouveau dans la machine en vue du prochain cycle de fabrication de glaçons.

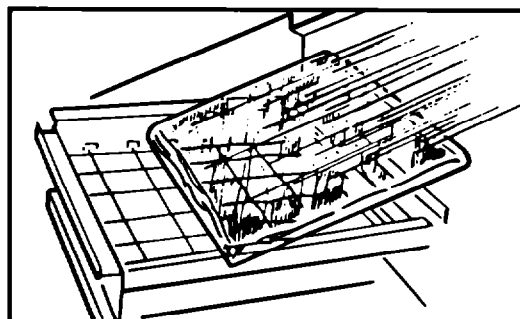
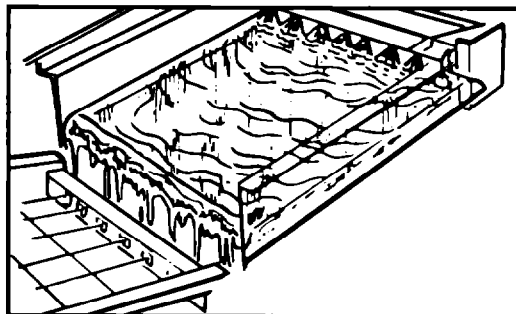

5. Les glaçons tombent dans le bac à glaçons. La machine à glaçons s'arrête automatiquement dès que le bac est plein, et elle se remet en marche lorsqu'il faut plus de glaçons.

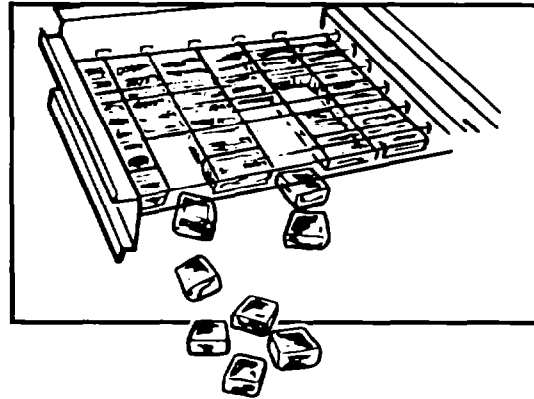

## Réglage des commandes

1. Régler la commande de l'épaisseur de la glace. La machine à glaçons a été pré-réglée pour produire des plaques de glace d'environ 1,3 cm (1/2 po) d'épaisseur, dans une pièce où la température ambiante est de 21°C (70°F).

Si la machine se trouve dans une pièce où la température est différente, il sera peut-être nécessaire de tourner le bouton de commande vers "THICK" (épais) ou "THIN" (mince).

La machine fonctionne le mieux lorsqu'il s'agit de fabriquer des plaques de glace de 1,3 cm à 1,6 cm (1/2 po à 5/8 po) d'épaisseur.

Si la machine se trouve dans une pièce où la température ambiante est élevée (au-dessus de 32°C [90°F]), **ne pas** régler la commande de l'épaisseur de la glace à sa position maximum. L'appareil risquerait de mal fonctionner.

2. Pour commencer le cycle normal de fabrication des glaçons, tourner le bouton de commande du cycle à "ON" (marche).
3. Pour arrêter la machine à glaçons, tourner le bouton de commande du cycle à "OFF" (arrêt).

Le réglage "CLEAN" (nettoyage) est utilisé chaque fois que l'on fait circuler des liquides dans la machine à glaçons pour la nettoyer. Seule la pompe à eau fonctionne dans cette position de réglage. Voir "Nettoyage du dispositif de la machine à glaçons", à la page 13, pour obtenir des instructions particulières.

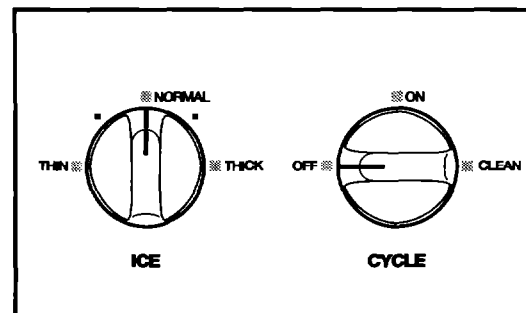
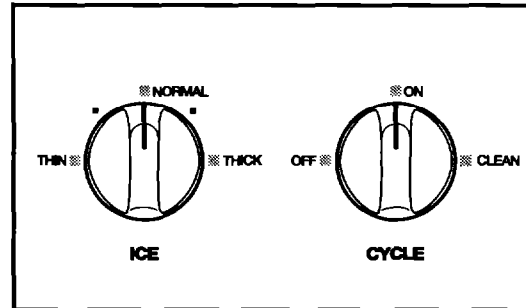

## Changement du panneau de la porte du bac à glaçons

Le panneau de la porte du bac à glaçons peut facilement être changé par un panneau de couleur différente. Deux couleurs sont disponibles : noir et blanc.

**Pour remplacer le panneau :**

1. Ouvrir la porte du bac à glaçons. Enlever les deux vis situées au sommet de la porte et servant à retenir la poignée.
2. Desserrer les vis des garnitures latérales.
3. Retirer la poignée et la bande décorative de la poignée.

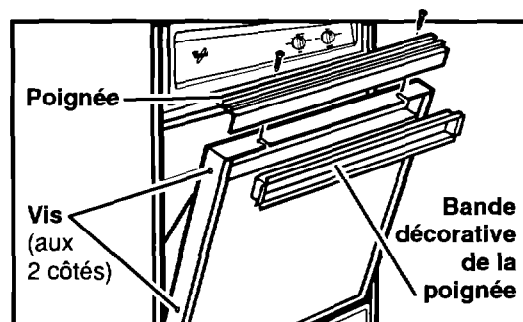

4. Faire glisser soigneusement le panneau vers l'extérieur. Vous constaterez que l'envers du panneau est blanc. Pour les appareils avec des panneaux blancs à l'extérieur, l'envers sera noir.
5. Choisir la couleur à montrer et refaire glisser soigneusement le panneau dans la porte.

**REMARQUE :** Faire attention à ne pas égratigner le panneau lorsqu'on l'insère.

6. Replacer la bande décorative de la poignée et serrer les vis de chaque garniture latérale. Replacer la poignée et les vis.

**REMARQUE :** On peut faire un panneau avant décoratif en bois pour l'assortir aux armoires de cuisine existantes. Le panneau devrait avoir 6 mm (1/4 po) d'épaisseur et mesurer 433 mm x 286 mm (17 po x 11 1/4 po). Enlever le panneau de couleur, retirer les nervures sur la matière isolante de la porte pour dégager l'espace nécessaire pour l'épaisseur du bois.

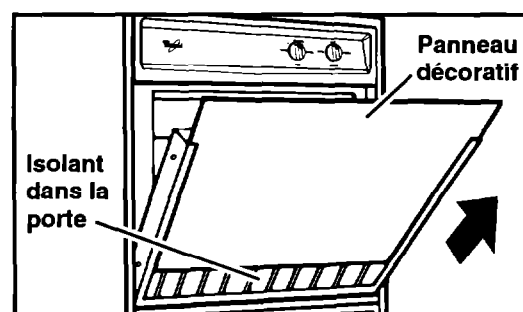

## Changement du panneau de la porte d'accès inférieure



### ⚠ AVERTISSEMENT

#### Risque de choc électrique

Débrancher la source d'alimentation électrique avant l'entretien.  
Replacer tous les panneaux avant de faire la remise en marche.  
Le non-respect de ces instructions peut causer un décès ou un choc électrique.

1. Débrancher la machine à glaçons ou déconnecter la source de courant électrique.
2. Dévisser les deux vis du panneau inférieur et la vis centrale du support du panneau avant. (Ouvrir légèrement la porte du bac à glaçons pour mieux accéder à la vis.) Tirer vers vous et vers le bas pour enlever le panneau d'accès inférieur.

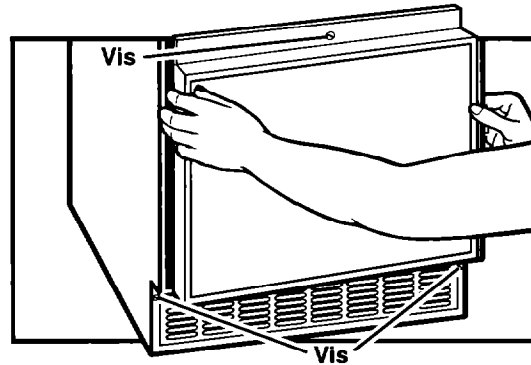

3. Enlever les deux vis situées sur la garniture supérieure de la porte et retirer la garniture supérieure.

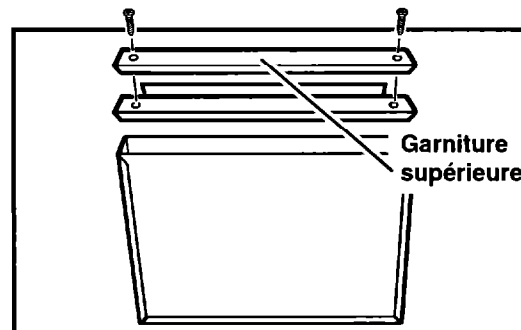

suite à la page suivante

## UTILISATION DE LA MACHINE À GLAÇONS

4. Faire glisser soigneusement le panneau vers l'extérieur.
5. Choisir la couleur à montrer et refaire glisser soigneusement le panneau dans la porte d'accès inférieure.

**REMARQUE :** Faire attention à ne pas égratigner le panneau lorsqu'on l'insère.

6. Replacer la garniture supérieure et les vis. Replacer la porte d'accès inférieure et les vis.

**REMARQUE :** On peut faire un panneau avant décoratif en bois pour l'assortir aux armoires de cuisine existantes. Le panneau devrait avoir 6 mm ( $\frac{1}{4}$  po) d'épaisseur et mesurer 433 mm x 303 mm ( $17$  po x  $11\frac{15}{16}$  po). Enlever le panneau de couleur et les entretoises pour dégager l'espace nécessaire pour l'épaisseur du bois.

7. Brancher la machine à glaçons ou reconnecter la source de courant électrique.

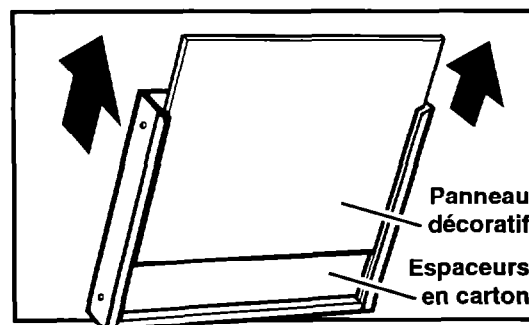



# Nettoyage de la machine à glaçons

Vérifier et nettoyer périodiquement la machine à glaçons afin qu'elle continue à bien fonctionner et pour prévenir toute panne prématurée de ses composants.

Le dispositif de fabrication des glaçons et le condenseur à refroidissement par air doivent être nettoyés régulièrement.

Les minéraux expulsés durant le cycle de congélation de l'eau finiront par former un dépôt dur et tartreux dans le dispositif d'eau, ce qui ralentira l'évacuation de la glace du plateau de congélation.

Nettoyer périodiquement les dispositifs d'eau et de fabrication des glaçons pour éliminer les dépôts tartreux de minéraux.

La fréquence des nettoyages dépend de la dureté de l'eau. Si l'eau est dure (de 4 à 5 grains par litre [de 15 à 20 grains par gallon]), il faudra peut-être nettoyer l'appareil jusqu'à tous les six mois.

## Nettoyage des surfaces extérieures

Laver les surfaces extérieures en émail et les joints en utilisant de l'eau tiède et du savon ou du détergent doux. Rincer et essuyer. L'emploi régulier d'un bon produit de nettoyage et d'une bonne cire pour appareils ménagers aidera à protéger le fini de la machine à glaçons.

**Ne pas utiliser de produits de nettoyage abrasifs sur les surfaces émaillées, car ils pourraient égratigner le fini.**

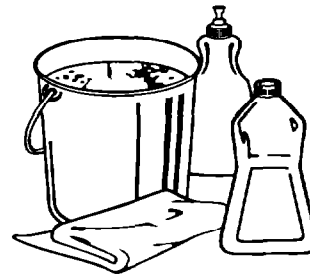

## Nettoyage du condenseur



### ⚠ AVERTISSEMENT

#### Risque de choc électrique

Débrancher la source d'alimentation électrique avant de commencer le nettoyage.

Replacer tous les panneaux avant de faire la remise en marche.

Le non-respect de ces instructions peut causer un décès ou un choc électrique.

#### Un condenseur sale ou obstrué :

- empêche l'air de circuler normalement.
- réduit le taux de production de glaçons.
- donne lieu à des températures de fonctionnement au-dessus de la normale, pouvant entraîner des pannes des composants.

1. Débrancher la machine à glaçons ou déconnecter la source de courant électrique.
2. Dévisser les deux vis de la grille et la vis centrale du support du panneau avant. (Ouvrir légèrement la porte du bac à glaçons pour mieux accéder à la vis.)
3. Tirer vers vous et vers le bas pour enlever le panneau d'accès inférieur.

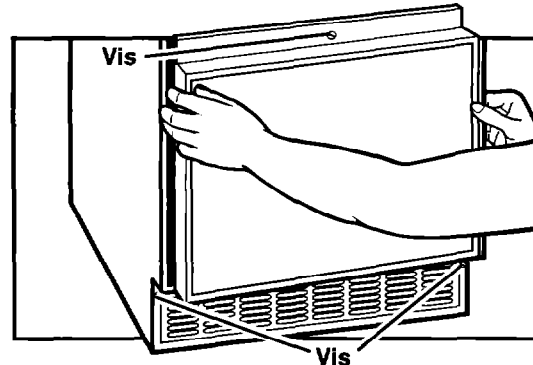

4. À l'aide d'une brosse fixée à une rallonge d'aspirateur, enlever la saleté et la charpie logées dans les ailettes du condenseur et dans l'élément moteur.
5. Remettre en place le panneau de la porte d'accès inférieure et les vis. Le dessus du panneau de la porte d'accès doit être fixé sous deux pattes en métal avant de replacer les vis.
6. Brancher la machine à glaçons ou reconnecter la source de courant électrique.

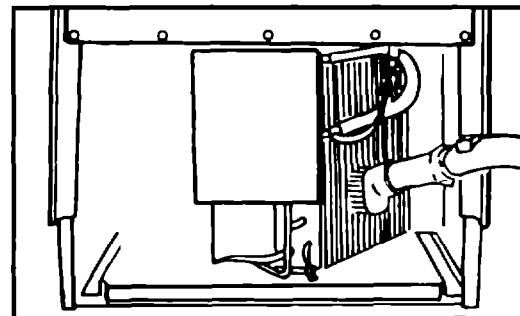

## Nettoyage du système de la machine à glaçons

1. Tourner le bouton de commande du cycle à "OFF".

2. Enlever les deux vis à ailettes. Faire glisser vers l'avant, et hors des 2 fentes situées près du récipient d'eau.

3. Débrancher le faisceau de fils conducteurs.

**MISE EN GARDE :** S'il y a de la glace sur le plateau quadrillé, la faire fondre en passant le plateau sous l'eau chaude. Toute tentative d'enlever la glace par tout autre moyen que ce soit, risquerait d'étirer ou d'endommager les fils formant le quadrillage.

4. Enlever la glace qui se trouve dans le bac à glaçons et sur le plateau de congélation.

5. Vider le récipient d'eau en retirant le bouchon de drainage. Replacer ensuite le bouchon.

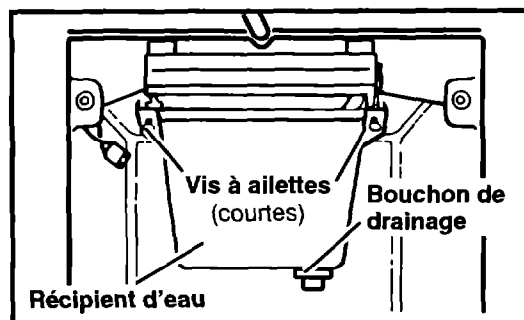
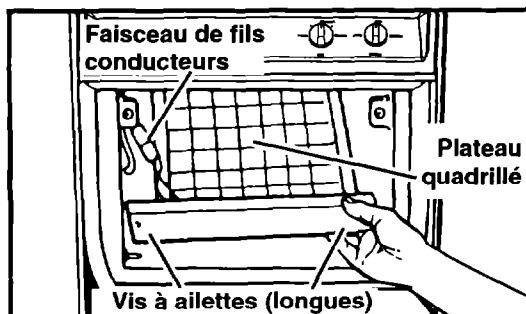

suite à la page suivante

## NETTOYAGE DE LA MACHINE À GLAÇONS

6. Verser deux litres d'eau chaude dans la cuve à eau et mettre le bouton de commande de cycle sur "CLEAN" (nettoyage), de façon à réchauffer l'installation et à donner plus d'efficacité à la solution de nettoyage. Laisser circuler l'eau pendant 5 minutes. Mettre le bouton de commande de cycle sur "OFF" (arrêt) et vidanger.

Préparer la solution de nettoyage en faisant soigneusement fondre 170 grammes (6 onces) d'acide citrique ou d'acide phosphorique en poudre dans 2 litres d'eau chaude. Si l'on peut se procurer un produit liquide spécial pour le nettoyage des machines à glace, se conformer aux instructions figurant sur l'emballage.

7. Verser la solution de nettoyage dans la cuve à eau et mettre le bouton de commande sur "CLEAN" (nettoyage). Si la solution fait de la mousse pendant qu'on la verse, la laisser se résorber avant de verser le reste du liquide. Laisser circuler la solution aussi longtemps que le tartre n'est pas dissous. Si la solution n'atteint pas le tartre des parois latérales de la plaque évaporatrice, mettre ses gants de caoutchouc, l'enlever avec une éponge ou un tampon en acier inoxydable, trempé dans la solution de nettoyage. Le tartre se dissout habituellement en 15 à 30 minutes. Si le tartre est très abondant et qu'il ne se dissout pas au bout de 30 minutes, recommencer le nettoyage en préparant une nouvelle solution.

8. Mettre le bouton de commande sur "OFF" (arrêt) et vidanger.
9. Après nettoyage, rincer deux fois à l'eau claire pendant 5 minutes chaque fois et vidanger.
10. Cette opération termine le nettoyage et la désinfection sur place des conduites d'eau et de la plaque évaporatrice. Les autres éléments intérieurs doivent également être nettoyés et désinfectés.

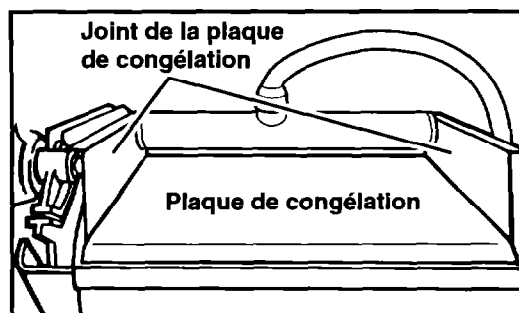
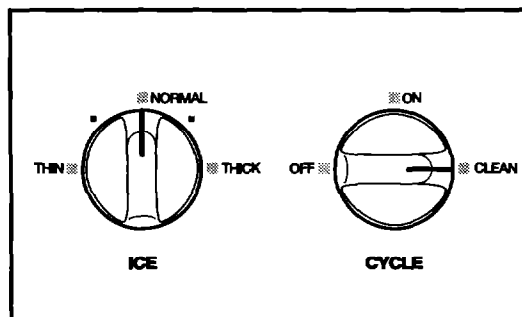

## Nettoyage des éléments intérieurs



### ⚠ AVERTISSEMENT

#### Risque de choc électrique

Débrancher la source d'alimentation électrique avant de commencer le nettoyage.

Replacer tous les panneaux avant de faire la remise en marche.

Le non-respect de ces instructions peut causer un décès ou un choc électrique.

1. Débrancher la machine à glaçons ou déconnecter la source de courant électrique.
2. Ouvrir la porte du bac à glaçons et enlever les glaçons qui se trouvent dans le bac.
3. Enlever le panneau de retenue en le cintrant et en le délogeant des tiges qui le maintiennent en place.
4. Pour enlever le plateau quadrillé, dévisser les deux vis à ailettes, faire glisser le plateau quadrillé vers l'avant et débrancher le faisceau de fils conducteurs.

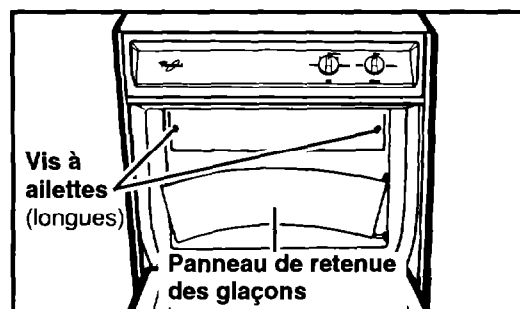

5. Enlever le récipient d'eau en dévissant et en enlevant les deux vis à ailettes et les rondelles.

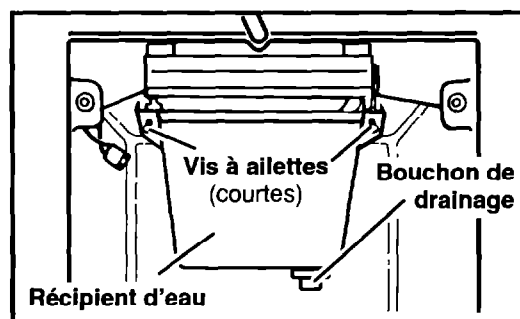

suite à la page suivante

## NETTOYAGE DE LA MACHINE À GLAÇONS

6. Détacher le tuyau de la pompe à eau.

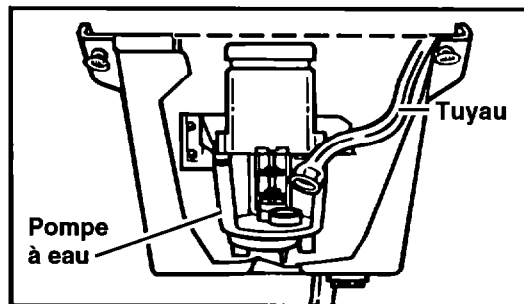

7. Sortir le distributeur d'eau du plateau de congélation qui est maintenu en place par des embouts en caoutchouc. Enlever le tuyau d'arrivée d'eau et nettoyer tous les trous du distributeur d'eau et le petit orifice situé sur le côté de l'arrivée d'eau du distributeur. Réinstaller le distributeur en s'assurant que les embouts sont logés dans les goujons d'arrêt de la bride de l'évaporateur et que les trous du distributeur d'eau sont orientés vers le bas.

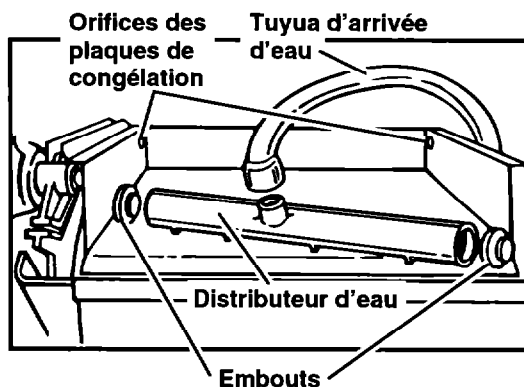

8. Laver à l'eau tiède et au savon doux ou avec du détergent, les **éléments intérieurs** (panneau de retenue des glaçons, plateau quadrillé, récipient d'eau, tuyau d'arrivée d'eau et distributeur d'eau) et le bac à glaçons, le joint de la porte et la pelle à glaçons. Rincer à l'eau claire. Ces éléments devraient aussi être nettoyés dans une solution qui s'obtient en ajoutant 15 mL (ie. à soupe) d'eau de Javel à 3,8 L (1 gallon) d'eau chaude. Rincer de nouveau à fond à l'eau claire.

**Ne pas laver les pièces en plastique au lave-vaisselle. Ces pièces peuvent ne pas endurer des températures au-dessus de 63°C (145°F).**

9. Remettre les éléments intérieurs en place : le distributeur d'eau, le tuyau d'arrivée d'eau et le récipient d'eau.

### 10. Vérifier les points suivants :

- le tuyau de la valve d'eau est dans le récipient d'eau.
- le bouchon de drainage en caoutchouc est dans le récipient d'eau.
- le distributeur d'eau est bien en place et ses trous sont orientés vers le bas.
- le tuyau est raccordé de nouveau à la pompe et au distributeur d'eau.
- le tuyau du récipient d'eau est inséré dans l'orifice de drainage du bac à glaçons.

11. Brancher de nouveau le faisceau de fils conducteurs, remettre en place le plateau quadrillé et serrer les vis à ailettes. Replacer le panneau de retenue des glaçons.

12. Brancher la machine à glaçons ou reconnecter la source de courant électrique.

13. Régler de nouveau les commandes. Voir "Réglages des commandes" à la page 6.

---

## Filtration et traitement de l'eau

Dans la plupart des régions, il s'avère avantageux de filtrer ou de traiter l'eau qui alimente la machine à glaçons. Cela accroît la fiabilité de la machine, réduit l'entretien du dispositif d'eau et permet d'obtenir les meilleurs glaçons qui soient.

L'installation d'un câble d'alimentation en polyphosphate réduit généralement l'accumulation des dépôts tartreux dans la machine qui, par conséquent, nécessitera moins de nettoyages.

Les services municipaux des eaux traitent généralement l'eau au chlore pour conserver une réserve suffisante d'eau potable. Des filtres de carbone activé retiendront suffisamment de résidus chloriques contenus dans l'eau pour réduire les taches sur les pièces en acier inoxydable de la machine à glaçons.

Pour obtenir plus de renseignements concernant la filtration et le traitement de l'eau, communiquer avec le dépositaire chez qui la machine à glaçons a été achetée.

# Précautions à prendre pour les vacances ou le déménagement

	<p><b>⚠ AVERTISSEMENT</b></p> <p><b>Risque de choc électrique</b></p> <p><b>Débrancher la source d'alimentation électrique avant l'entretien. Replacer tous les panneaux avant de faire la remise en marche. Le non-respect de ces instructions peut causer un décès ou un choc électrique.</b></p>
---	---

## Pour arrêter la machine à glaçons:

1. Débrancher la machine à glaçons ou déconnecter la source de courant électrique.
2. Enlever les glaçons qui se trouvent dans le bac à glaçons.
3. Couper l'alimentation d'eau.
4. Dévisser les deux vis de la grille et la vis centrale du support du panneau avant. (Ouvrir légèrement la porte du bac à glaçons pour mieux accéder à la vis.) Tirer vers vous et vers le bas pour enlever le panneau d'accès inférieur.

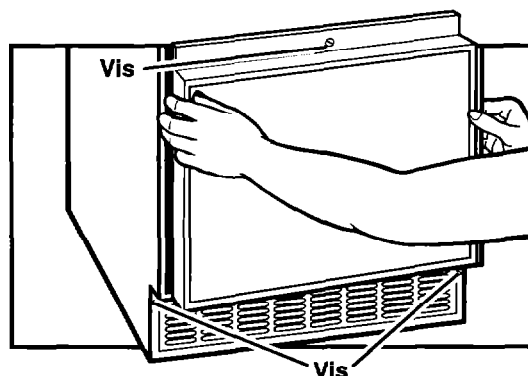



## PRÉCAUTIONS À PRENDRE

5. Déconnecter les tuyaux d'arrivée d'eau et d'évacuation reliés à la valve d'eau. Laisser s'écouler l'eau des tuyaux; raccorder de nouveau les tuyaux à la valve.
6. Remettre en place le panneau de la porte d'accès inférieure et les vis.

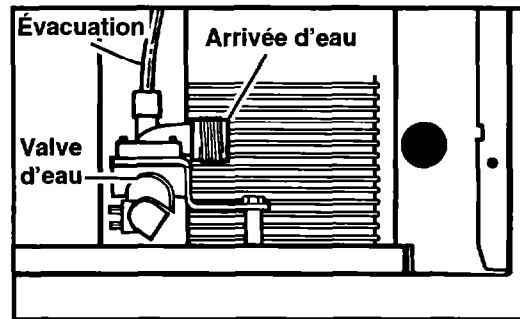

7. Enlever l'eau des canalisations d'évacuation et vider le récipient d'eau en enlevant le bouchon.
8. Nettoyer la machine à glaçons et le bac à glaçons avant de les réutiliser.
9. Brancher la machine à glaçons ou reconnecter la source de courant électrique.

**REMARQUE :** Tous les composants de la machine à glaçons ont été lubrifiés de façon permanente à l'usine. Aucun lubrifiant ne devrait normalement être ajouté pendant la durée d'utilisation de l'appareil.

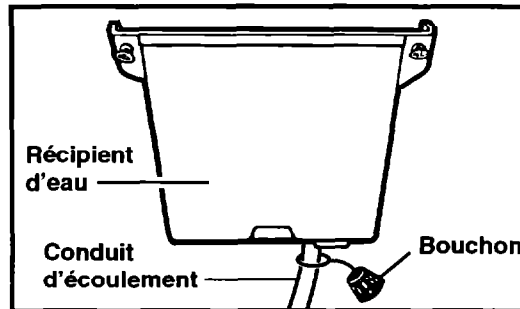

# Dépannage

Les problèmes de rendement sont souvent dus à de petits détails que vous êtes en mesure de détecter et de régler vous-même sans outils d'aucune sorte. Veuillez vérifier les points suivants pour voir les problèmes que vous pouvez résoudre vous-même. Cela pourrait vous économiser le coût d'un appel de service.

PROBLÈME	CAUSE POSSIBLE
<b>L'appareil ne fonctionne pas</b>	<ul style="list-style-type: none"><li>• Le bouton de commande du cycle doit être réglé à "ON" (marche).</li><li>• Vérifier si le cordon d'alimentation électrique est branché.</li><li>• Vérifier si un fusible a sauté ou si le disjoncteur s'est déclenché.</li><li>• La température de la pièce doit être au-dessus de 13°C (55°F). Sinon, le thermostat du bac pourrait être sensible aux basses températures et pourrait cesser de fonctionner même si le bac à glaçons n'est pas plein. De plus, une fois arrêtée, la machine risque de ne plus repartir.</li></ul>
<b>La machine fonctionne mais ne produit pas de glace</b>	<ul style="list-style-type: none"><li>• Le bouton de commande du cycle doit être réglé à "ON".</li><li>• Vérifier si le conduit d'alimentation en eau est ouvert.</li><li>• Si la machine à glaçons doit fonctionner à une altitude de 600 mètres (2000 pieds) ou plus au-dessus du niveau de la mer, le thermostat du bac et le thermostat de l'épaisseur de la glace auront besoin d'être regradués. Communiquer avec votre marchand ou un groupe d'entretien autorisé pour demander les changements nécessaires.</li></ul>
<b>La machine fonctionne mais produit très peu de glace</b>	<ul style="list-style-type: none"><li>• La température de la pièce est peut-être extrêmement élevée, c'est-à-dire au-dessus de 32°C (90°F). Si c'est le cas, il est normal que la production de glace soit peu élevée.</li><li>• De la saleté ou de la charpie empêche peut-être l'air de circuler entre les ailettes du condenseur. Le condenseur a besoin d'être nettoyé.</li><li>• Vérifier s'il s'est formé des dépôts dans le dispositif d'eau et de congélation de l'appareil. Nettoyer si nécessaire.</li></ul>
<b>Le plateau quadrillé ne taille pas les plaques de glace en glaçons</b>	<ul style="list-style-type: none"><li>• Vérifier si le faisceau des fils conducteurs du plateau quadrillé est branché solidement.</li></ul>
<b>Les glaçons ont un goût</b>	<ul style="list-style-type: none"><li>• Le taux de minéraux contenu dans l'eau est peut-être plus élevé qu'à l'ordinaire. L'eau devrait peut-être être filtrée ou traitée.</li><li>• Ne pas conserver d'aliments dans le bac à glaçons.</li><li>• Il reste peut-être du matériel d'emballage dans le bac à glaçons.</li></ul>

# Appel d'aide ou de service

Avant de contacter le service de dépannage, veuillez voir "Dépannage" à la page 21. Cela pourrait vous économiser le coût d'un appel de service.

## Pour appel d'aide ou de service aux É.-U. :

### 1. Si vous avez besoin d'aide† ...

Téléphonez au Centre Whirlpool d'assistance aux consommateurs.



Composez sans frais de n'importe où aux É.-U. le numéro :

**1-800-253-1301**

et consultez nos conseillers. Le conseiller peut vous enseigner comment obtenir un fonctionnement satisfaisant de votre appareil ménager, ou si le service est nécessaire, il peut recommander une compagnie de service compétente dans votre région.

Si vous le préférez, écrivez à :

Whirlpool Brand Home Appliances  
Consumer Assistance Center  
c/o Correspondence Dept.  
2000 North M-63  
Benton Harbor, MI 49022-2692

Veuillez inclure dans votre correspondance un numéro de téléphone pour vous joindre le jour.

### 2. Si vous avez besoin de service† ...

Whirlpool possède un réseau de compagnies



de service autorisé Whirlpool dans tout le pays. Les techniciens Whirlpool sont formés pour entretenir le produit selon les garanties et fournir le service

après les garanties, partout aux É.-U. Pour localiser la compagnie de service autorisé Whirlpool dans votre région, téléphonez au Centre d'assistance aux consommateurs au numéro indiqué à l'étape 1 ci-dessus ou consultez les pages jaunes sous les rubriques :

**•APPLIANCE-HOUSEHOLD-  
MAJOR, SERVICE & REPAIR**

-See: Whirlpool Appliances or  
Authorized Whirlpool Service  
(Example: XYZ Service Co.)

**•WASHING MACHINES &  
DRYERS, SERVICE & REPAIR**

-See: Whirlpool Appliances or  
Authorized Whirlpool Service  
(Example: XYZ Service Co.)

### 3. Si vous avez besoin de pièces de remplacement FSP\* ...

FSP est une marque déposée de la Corporation Whirlpool pour les pièces de qualité. Recherchez ce symbole de qualité chaque fois que vous avez besoin d'une pièce de remplacement pour votre appareil ménager WHIRLPOOL\*. Les pièces de remplacement FSP conviendront exactement et fonctionneront bien parce qu'elles sont fabriquées selon les mêmes spécifications précises utilisées pour fabriquer chaque nouvel appareil ménager Whirlpool.

Pour trouver la source des pièces de remplacement FSP dans votre région, référez à l'étape 2 ci-contre ou téléphonez au Centre WHIRLPOOL d'assistance aux consommateurs à l'étape 1.

### 4. Si vous n'êtes pas satisfait de la solution au problème ...

- Communiquez avec Major Appliance Consumer Action Program (MACAP). MACAP est un groupe d'experts indépendants de consommateurs qui présentent les opinions des consommateurs aux niveaux les plus élevés de l'industrie des gros appareils ménagers.
- Contactez MACAP seulement lorsque le marchand, le technicien autorisé et Whirlpool n'ont pas réussi à résoudre votre problème.  
Major Appliance Consumer Action Program  
20 North Wacker Drive  
Chicago, IL 60606
- MACAP en retour nous fera part de votre action.

#### † Lorsque vous demandez de l'aide ou un service :

Veuillez fournir une description détaillée du problème, les numéros de série et de modèle au complet de votre appareil et la date d'achat. (Voir page 2). Ces renseignements nous aideront à répondre d'une façon appropriée à votre demande.

# Demande d'assistance ou de service

Avant de faire un appel pour assistance ou service, veuillez vérifier la section "Diagnostic". Cette action peut vous faire économiser le coût d'un appel de service. Si vous avez encore besoin d'assistance, suivre les instructions ci-dessous.

## Si vous avez besoin d'assistance ou de service

### 1. Si le problème n'est pas attribuable à l'une des causes indiquées dans "Diagnostic"<sup>†</sup> ...

Communiquer avec le marchand où vous avez acheté votre appareil électroménager, ou téléphoner à Inglis Limitée au Centre d'assistance aux consommateurs, sans frais d'interurbain, entre **8 h 30 et 18 h 00 (HNE)**, en composant **1-800-461-5681**.



### 2. Si vous avez besoin de service<sup>†</sup> ...

Communiquer avec votre succursale ou établissement de service autorisé de Inglis Limitée la plus proche pour l'entretien de votre appareil. (Voir liste ci-dessous.)

<sup>†</sup> Lorsque vous demandez de l'assistance ou un service, veuillez fournir une description détaillée du problème, les numéros complets du modèle et de série de l'appareil, et la date d'achat. (Voir la section "Note à l'intention de l'utilisateur.") Ces renseignements nous aideront à mieux répondre à votre demande.

## Service d'appareils ménagers Inglis Limitée – Service aux consommateurs

Succursales de service direct :

<b>COLOMBIE-BRITANNIQUE</b>		1-800-665-6788
<b>ALBERTA</b>		1-800-661-6291
<b>ONTARIO</b> (à l'exception du code régional 807)	Région d'Ottawa En dehors de la région d'Ottawa	1-800-267-3456 1-800-807-6777
<b>MANITOBA, SASKATCHEWAN</b> et code régional 807 en ONTARIO		1-800-665-1683
<b>QUÉBEC</b>	Montréal (à l'exception de la rive sud) Rive Sud Montréal Québec Sherbrooke	1-800-361-3032 1-800-361-0950 1-800-463-1523 1-800-567-6966
<b>PROVINCES DE L'ATLANTIQUE</b>		1-800-565-1598

## Pour plus d'assistance

Si vous avez besoin de plus d'assistance, vous pouvez écrire à Inglis Limitée en soumettant toute question ou préoccupation au :

Service des relations avec la clientèle  
Inglis Limitée  
1901 Minnesota Court  
Mississauga, Ontario L5N 3A7

Veuillez indiquer dans votre correspondance un numéro de téléphone où l'on peut vous joindre le jour.

# Index

Cet index est dans l'ordre alphabétique. Cherchez les mots ou l'expression qui vous intéressent, puis regardez le numéro de la page.

<b>SUJET</b>	<b>PAGE</b>	<b>SUJET</b>	<b>PAGE</b>
BESOINS D'ÉLECTRICITÉ .....	3	NETTOYAGE .....	11
CARACTÉRISTIQUES/PIÈCES .....	5	Condenseur .....	12
COMMANDES		Pièces intérieures .....	15
Réglage .....	7	Système de glaçons .....	13
DÉPANNAGE .....	20	PANNEAUX	
EAU		Porte avant, changement .....	8
Filtration et traitement .....	17	Porte d'accès inférieure, changement ....	9
ENTRETIEN		PIÈCES/CARACTÉRISTIQUES .....	5
Déménagement .....	18	RESPONSABILITÉS	
Vacances .....	18	Propriétaire .....	4
GARANTIE .....	24	SÉCURITÉ .....	3
MACHINE À GLAÇONS		SERVICE	
Utilisation .....	6	Demandes .....	22

# WHIRLPOOL\*

## Garantie de la machine à glaçons (É.-U.)

DURÉE DE LA GARANTIE	NOUS PAIERONS
<b>GARANTIE COMPLÈTE D'UN AN</b> À compter de la date d'achat pour l'utilisation résidentielle et/ou commerciale légère.	Les pièces FSP* de rechange et la main-d'oeuvre pour la correction des vices de matériaux ou de fabrication. Les réparations sous garantie doivent être effectuées par un établissement de service autorisé.
<b>GARANTIE COMPLÈTE DE CINQ ANS</b> À compter de la date d'achat pour l'utilisation résidentielle et/ou commerciale légère.	La pièce FSP de rechange parts and repair labour du compresseur s'il comporte des vices de matériaux ou de fabrication.
<b>NOUS NE PAIERONS PAS</b>	
<p><b>A.</b> Les visites du dépanneur pour :</p> <ol style="list-style-type: none"> <li>1. Corriger l'installation de la machine à glaçons.</li> <li>2. Donner des instructions concernant l'utilisation de la machine à glaçons.</li> <li>3. Remplacer les fusibles ou rectifier l'installation électrique ou de la plomberie de la maison.</li> </ol> <p><b>B.</b> La prise en charge et la livraison de l'appareil chez l'utilisateur. Ce produit est conçu pour être réparé sur place.</p> <p><b>C.</b> Les dommages à la machine à glaçons imputables à : accident, usage impropre, incendie, inondation, désastre naturel ou utilisation du produit non approuvée par nous.</p> <p><b>D.</b> Réparations de pièces ou systèmes imputables à des modifications non autorisées effectuées sur l'appareil.</p>	

4/97

### **NOUS NE SOMMES PAS RESPONSABLES POUR DES DOMMAGES DIRECTS OU INDIRECTS.**

Certains États ne permettent pas l'exclusion ou la limitation de dommages directs ou indirects de sorte que cette limitation ou exclusion peut ne pas s'appliquer dans votre cas. Cette garantie vous donne des droits légaux spécifiques et vous pouvez aussi avoir d'autres droits qui peuvent varier d'un État à un autre ou d'une province à une autre.

**En dehors des États-Unis ou du Canada, une garantie différente peut s'appliquer.**

**Pour les détails, veuillez contacter votre marchand autorisé Whirlpool.**

Si vous avez besoin de service, voyez d'abord "Dépannage" dans ce manuel. Après avoir vérifié "Dépannage", de l'aide additionnelle peut être trouvée à la section "Appel d'aide ou de service" ou en composant notre numéro de téléphone du Centre d'assistance aux consommateurs, **1-800-253-1301**, de partout aux É.-U., ou voyez les services aux consommateurs d'Inglis Limitée, à la page 21 pour une succursale de service la plus proche de chez vous.

### **Pour renseignements au sujet de la garantie au Canada :**

Veuillez communiquer avec votre marchand autorisé Whirlpool ou téléphoner au Centre d'assistance aux consommateurs au **1-800-461-5681** (sans frais d'interurbain) entre 8 h 30 et 18 h 00 HNE de partout au Canada.

### **Pour assistance ou service au Canada :**

Si vous avez besoin d'assistance ou de service au Canada, voyez la section "Dépannage" dans ce manuel. Après avoir vérifié la section "Dépannage", une aide additionnelle peut être trouvée à la section "Demande d'assistance ou de service".